

## DGA L4 N EB (929 059)

- Не требующий техобслуживания комбинированный разрядник тока молнии / ограничитель импульсных перенапряжений, оптимизированный по полосе пропускания и размерам
- Лучшие характеристики передачи для систем WiMax и Wi-Fi
- Для применения согласно зонной концепции молниезащиты на границах МЗЗ  $0_A - 2$  и выше

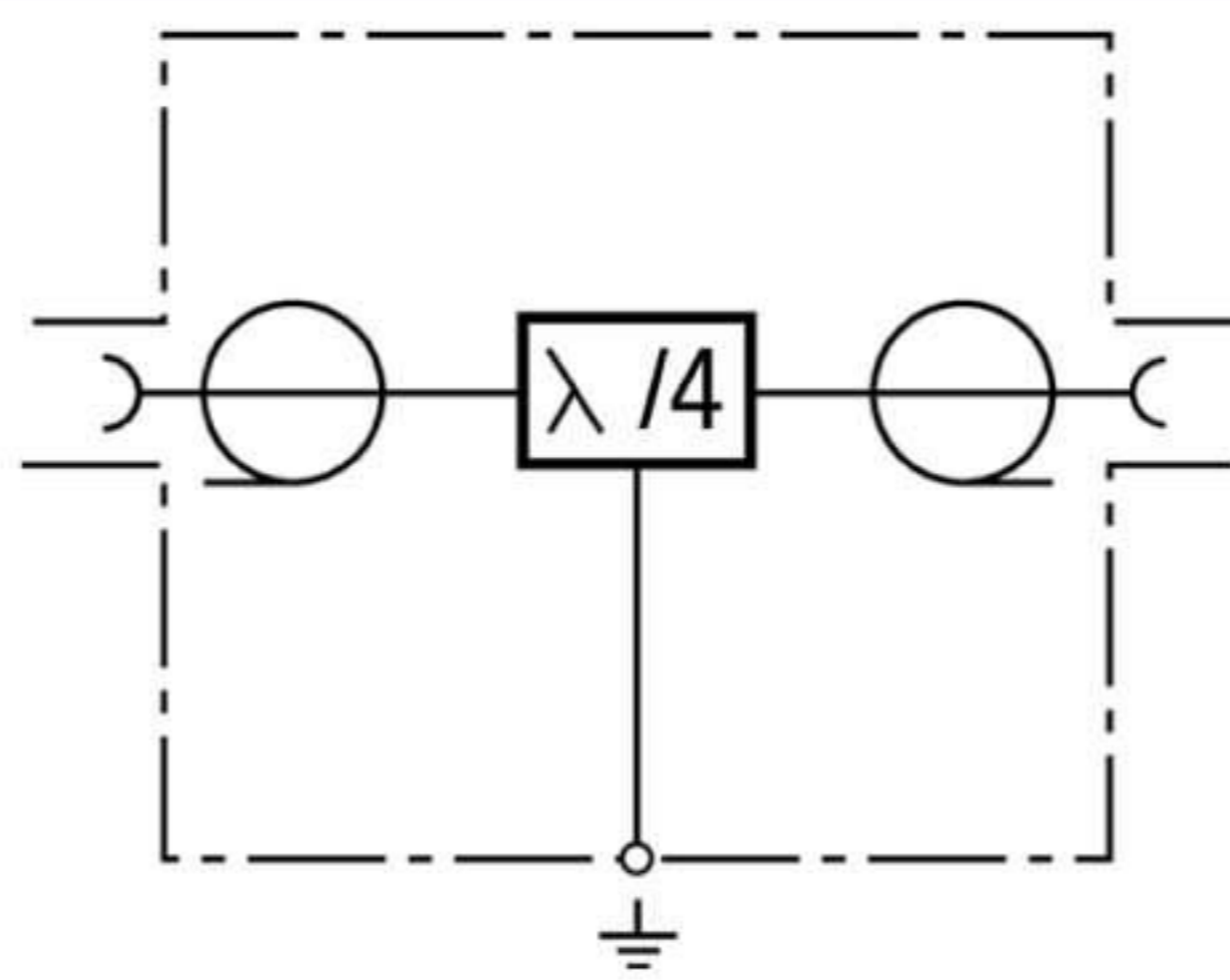

Оригинал может отличаться от изображения



Принципиальная схема DGA L4 N EB

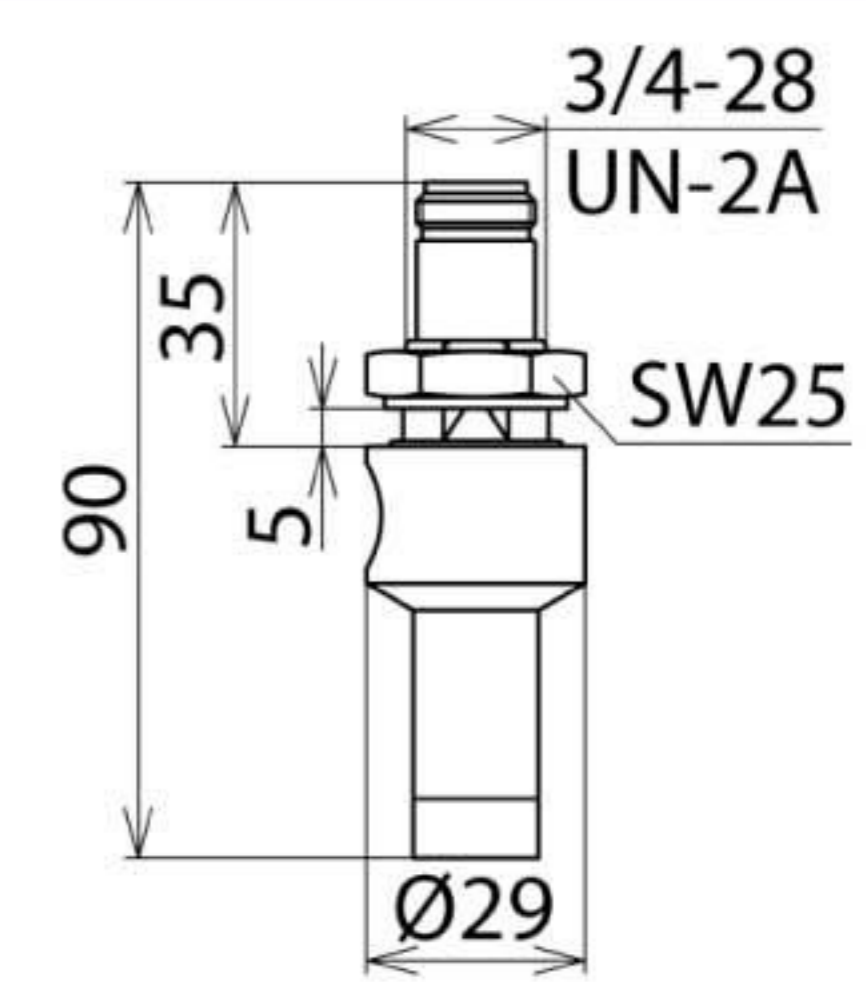

Размерный эскиз DGA L4 N EB

Специальный широкополосный комбинированный разрядник тока молнии / ограничитель импульсных перенапряжений, изготовленный по четвертьволновой технологии, не требующей технического обслуживания, с адаптированным частотным диапазоном для систем широкополосного беспроводного доступа и малыми размерами корпуса. Без возможности подачи дистанционного питания, т.к. УЗИП представляет собой короткое замыкание для низкочастотных сигналов.

Тип	DGA L4 N EB
Арт. №	929 059
Класс УЗИП	TYPE 1P1
Номинальное напряжение ( $U_N$ )	0 В
Максимальное длительное рабочее напряжение пост. тока ( $U_C$ )	0 В
Номинальный ток ( $I_L$ )	0 А
Мак. мощность передачи	300 Вт
D1 импульсный ток молнии (10/350 мкс) ( $I_{imp}$ )	25 кА
C2 Номинальный ток разряда (8/20 мкс) ( $I_n$ )	50 кА
Уровень напряжения защиты при $I_{imp}$ D1 ( $U_P$ )	$\leq 18$ В
Уровень напряжения защиты при $I_n$ C2 ( $U_P$ )	$\leq 30$ В
Частотный диапазон	2,0 - 6,0 ГГц
Вносимое затухание	$\leq 0,2$ дБ
Обратное затухание	$\geq 20$
Импеданс (Z)	50 Ом
Диапазон рабочих температур ( $T_U$ )	-40 °C ... +85 °C
Степень защиты	IP 65
Подключение	N гнездовой разъем / N гнездовой разъем
Заземляется через	вкладыш Ø19,3 мм
Материал корпуса	алюминий
Цвет	натуральный
Стандарты проверки	IEC 61643-21
Разрешения, сертификаты	ГОСТ Р
Вес	99 g
Код ТН ВЭД	85366910
Код GTIN	4013364118966
Упак.	1 шт.

Производитель оставляет за собой право на изменение дизайна и технических параметров, размеров, веса и материалов в связи с постоянным совершенствованием продукции. Изображения не определяют точный внешний вид и могут отличаться от указанных изделий.